

WS : 300x100  
 FWW : DN 20  
 EZ 400-50-3-N-PE  
 ( Anschlussdose an der Wand, oder 2 Meter  
 freies Kabelende für Direktanschluss )  
 Potentialausgleich min. 1x6mm<sup>2</sup>  
 A.: DN 50 baureits

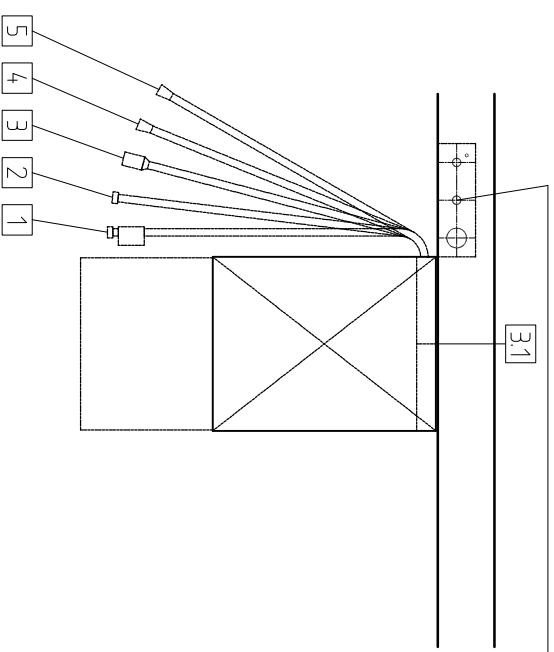

Die Belüftung und Entlüftung für den Raum  
 ist gemäß VDI 2052 anzulegen.

Restwärmeabgabe der Maschine an den Raum

Maschinen Type: GC-10N

sensibel : ca. 0,3 kW

latent : ca. 0,5 kW

Geschirr : ca. 1,1 kW

Die baureitig erforderlichen Boden-, Decken- und/oder  
 Wanddurchbrüche, welche für die Medienversorgung  
 der Maschine benötigt werden, sind von HOBART an der  
 günstigsten Stelle nur als Vorschlag unbenannt angeordnet !

Änderungen, die dem technischen  
 Fortschritt dienen, sind vorbehalten !

Allgemeine Hinweise:

Wie empfohlen ein Leerrohr von DN 50 für eventuelle  
 Steuerleitungen baureits in den Bereich des  
 Elektroanschlusses zu verlegen.

Für Reinigungszwecke und Spritzwasser sollten  
 Bodenabläufe in Maschinennähe vorgesehen werden.

Ein fleckenfreies Spülergebnis läßt sich nur bei  
 niedrigem Mineralgehalt des Frischwassers für die  
 Karspülung erreichen.  
 Gegebenenfalls muß eine Entmineralisierung  
 vorgeschaltet werden.

Fussverstellung + 40 mm

DOSIERUNG	
5	Ansaugschlauch für Reiniger Kunststoff, (glasklar) 2500 mm lang
4	Ansaugschlauch für Karspüler, Kunststoff (blau) 2500 mm lang
3	Elektroanschluss Gesamtanschluss baureitige Absicherung Leitungsquerschnitt Durchlauferhitzer 400 V - 50 Hz - 3 - N - PE 4,9 kW 3 x 16 A 5 x 2,5 mm <sup>2</sup> 4,2 kW
ELEKTRO	
2	Tankablauf innen $\phi$ 24 aussen $\phi$ 28 max. Förderhöhe der Ablaufpumpe 800 mm Kunststoffschlauch 2000 mm lang (Siphon baureits)
1	Frischwassersanschluss Zulauftemperatur Wasserverbrauch erforderlicher Fliessdruck erforderlicher Wasserdurchsatz Erstankfüllung 0-3 °d 10 °C - max. 60 °C 1,9 l/Korb min. 0,5 - max. 10,0 bar 5 l/min 8 l Druckschlauch 2000 mm lang
WASSER	
Bei Fliessdruck über 10 bar Druckminderer baureits vorsehen. Unter 0,5 bar Rücksprache beim Service.	
TYP : GC-10A	
BEHEIZUNGSSART: elektrisch	
HAUPTSCHALTER: baureits in Maschinennähe	
Der baureitige Wasseranschluss hat gemäss DIN988 zu erfolgen.	

INDEX	ÄNDERUNG	DATUM	NAME

DAS URHEBERRECHT AN DIESER ZEICHNUNG VERBLEIBT BEI DER HOBART GMBH. JEDE NICHT VON UNS  
 SCHRIFTLICH GENEHMIGTE BENÜTZUNG, VERFÄLTIGUNG, ÜBERLASSUNG AN DRITTE IST STRAFBAR UND  
 MACHT SCHADENSATZPFLICHTIG.  
 THIS DOCUMENT CONTAINS PROPRIETARY AND CONFIDENTIAL DATA OF HOBART GMBH. NO DISCLOSURE,  
 REPRODUCTION OR USE OF ANY PART THEREOF MAY BE MADE WITHOUT WRITTEN PERMISSION OF  
 HOBART.

HOBART GMBH  
 ROBERT-BOSCH-STR. 17 ; POSTFACH 1620  
 77656 OFFENBURG ; GERMANY  
 TEL.0781/600-0 TELEFAX 0781/600-2319

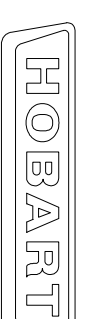

AUFSTELLUNG  
 ANGEBOTE  
 AUFTRAG

DATUM :	PROJEKT :	ERSETZT ZEICHNR.:
GEZEICHNET :	MUSTER	ERSETZ DURCH ZEICHN.:
GEPRÜFT :	MASSTAB : 1 : 20	ZEICHNR.:
	ORDER-NR. :	